

Сварочные колонны

►► **серия MP**



■ MP-6060H

Сварочные колонны ProArc являются точными автоматическими системами для TIG и MIG сварки в тяжелой промышленности. Они сконструированы для кольцевой и продольной сварки больших размеров. MP серия максимизировала безопасность и производительность вместе с большой грузоподъемностью начиная со 100 и заканчивая 600 кг на каждом конце консоли. Габариты колонна*консоль начиная от 2*2м до 7*7 м. Все сварочные колонны способны выполнять разного вида сварочных работ. Также доступна опция изготовления сварочных колонн специального назначения.

Особенности

- Точная эффективная длина от 2м до 7м.
- Свободная платформа или подвижная платформа на рельсах (по запросу)
- Возможность вращения колонны
- Система против падения консоли
- Зубчато-реечное вертикальное передвижение по линейным направляющим
- Цепное горизонтальное перемещение по линейным направляющим
- Возможность спец. заказа

Характеристики

Характеристики	Ед	MP-20L	MP-30L	MP-30M	MP-40M	MP-50H	MP-60H	MP-70H
Входная мощность		AC 220V / 380V, 50 / 60Hz, 3 фазы						
Двигатель консоли	лс	1/4		1/2		1/2		
Двигатель колонны	лс	1		1		1.5		
Общая высота (A)	мм	3,500	4,500	5,040	6,040	7,500	8,500	9,500
Общая ширина (B)	мм	2,900	3,900	4,400	5,400	6,850	7,850	8,850
Общая длина (C)	мм	1,500		1,850		2,200		
Ширина колеи (D)	мм	1,100		1,600		2,100		
Ширина тележки (E)	мм	1,300		1,800		2,300		
Мин. высота от пола	мм	500		650		850		
Мин. дистан. от колонны	мм	500		700		925		
Эффективная длина	м	2 x 2	3 x 3	3 x 3	4 x 4	5 x 5	6 x 6	7 x 7
Грузопод. на одном конце	кг	150	100	300	200	300	200	100
Общая грузоподъемность	кг	300	200	600	400	600	400	200
Скорость передвиж. консоли	мм/мин	250 ~ 2,500						
Скорость подъема консоли	мм/мин	1,200						
Скорость тележки		1,500 (250 ~ 2,500)*1						
Вращение колонны	град	360						

*1 опционально возможна настройка скорости

*Характеристики могут изменены без предварительного уведомления

Опции

- Шарнирное устройство, 0 ~ 180°
- Платформа для сварочного источника
- Передвижная платформа по рельсам
- Вращение на 360° по оси
- Рельсовые пути, 3 метра на секцию
- Сиденье оператора
- Дополнительно по запросу (суппорты, осциллятор, прибор подачи проволоки)

Размеры

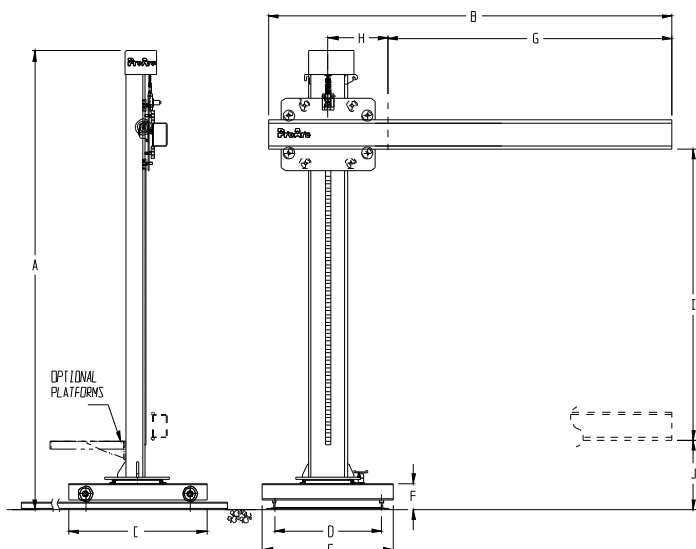

UNITED PROARC CORPORATION

No.3, Gungye 10th Road, Pingjen Ind. Park, Pingjen City, Taoyuan 32459, Taiwan
Tel: 886-3-4696600 Fax: 886-3-4694499 <http://www.proarc.com.tw> E-mail: sales@proarc.com.tw

SD-4015R