

Горизонтальные вращатели

►► Модель HTS

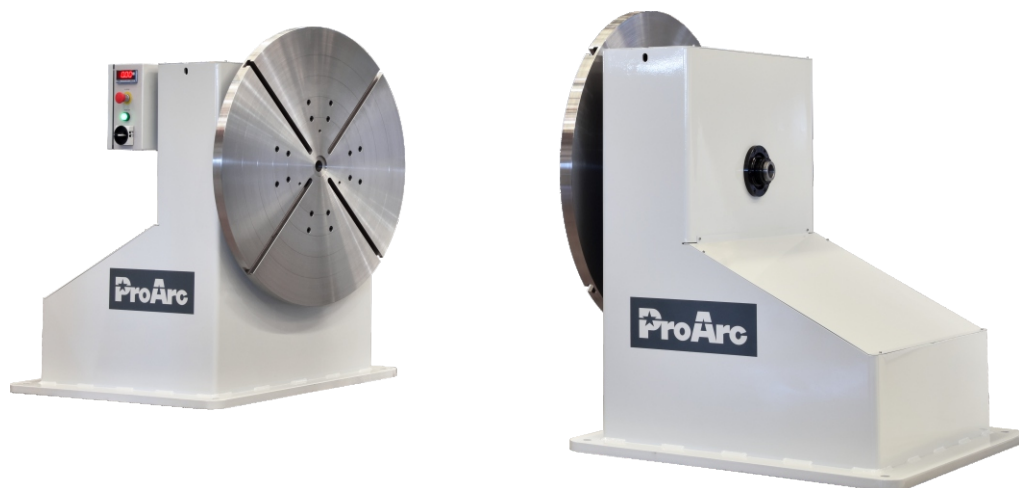

Особенности

- Жесткая и надежная конструкция.
- Вращение длинных изделий в удобное для сварки положение.
- Грузоподъемность от 500 до 20,000 кг.
- Планшайба с «Т» пазами, направляющим и сквозным отверстиями.
- Инвертер переменного тока для привода вращения.
- Вперед-стоп-назад и настройка скорости - стандартные.
- Защита редукторов от износа
- Система заземления, не требующая сервисного обслуживания
- Возможна настройка высоты для больших изделий

Размеры

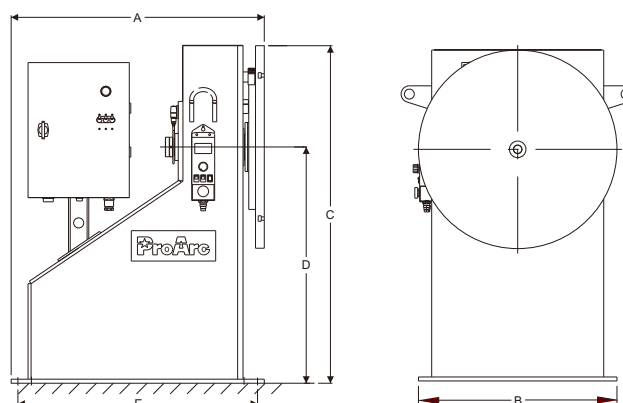

Характеристики

Характеристики															
Модель	Ед	HTS-1000		HTS-2000		HTS-4000		HTS-6000		HTS-10K		HTS-15K		HTS-20K	
HS-привод/TS-холостой		HS-500	TS-500	HS-1000	TS-1000	HS-2000	TS-2000	HS-3000	TS-3000	HS-5000	TS-5000	HS-7500	TS-7500	HS-10K	TS-10K
Входная мощность		AC 100 - 240V 50 / 60 Hz, 1 фаза		AC 220V 50 / 60 Hz, 1 фаза		AC 220V 50 / 60 Hz, 3 фазы									
Мощность двигателя	лс	1/5		1/2		1		1		2		3		3	
Общая длина (A)	мм	510		750		900		1,000		1,150		1,350		1,350	
Общая ширина (B)	мм	500		600		1,000		1,100		1,200		1,500		1,500	
Общая высота (C)	мм	825		1,000		1,175		1,300		1,600		2,000		2,000	
От центра до пола (D)	мм	600		700		800		800		1,000		1,250		1,250	
Крепежные отверстия	мм	20*450		20*600		20*750		24*900		28*1,000		28*1,200		28*1,200	
Грузоподъемность	кг	500	500	1,000	1,000	2,000	2,000	3,000	3,000	5,000	5,000	7,500	7,500	10,000	10,000
Общая грузоподъемность	кг	1,000		2,000		4,000		6,000		10,000		15,000		20,000	
Номинальный центр тяжести	мм	100		200		300		200		200		300		300	
Крутящий момент	кг/см	5,000		20,000		60,000		60,000		100,000		225,000		300,000	
Диаметр планшайбы	мм	450		600		800		1,000		1,200		1,500 x 1,500		1,500 x 1,500	
Направляющее отверстие	мм	25 сквозное		26 сквозное		35 сквозное		40 сквозное		40 сквозное		125 x 6		125 x 6	
Размер крепежного болта		M12		M12		M16		M20		M24		M30		M30	
Скорость вращения	об/мин	0.12 ~ 2		0.05 ~ 1		0.05 ~ 0.8		0.05 ~ 0.8		0.05 ~ 0.8		0.03 ~ 0.65		0.02 ~ 0.5	
Сварочный ток	амп	600		600		600		600		1,200		1,200		1,200	

Характеристики могут быть изменены без предварительного уведомления

UNITED PROARC CORPORATION

No.3, Gungye 10th Road, Pingjen Ind. Park, Pingjen Dist., Taoyuan City 32459, Taiwan
Tel: 886-3-4696600 Fax: 886-3-4694499 <http://www.proarc.com.tw> E-mail:sales@proarc.com.tw