

**ProArc**<sup>®</sup>  
SINCE 1966



Станок для резки с ЧПУ

**ATHLETE**

Высокая точность / Лучшее качество

## Высокопроизводительный станок с отличным качеством резки

Athlete - это современная машина с ЧПУ для высокоскоростной и точной резки со встранным столом, лучше всего работающая в комбинации с плазменными источниками высокого разрешения.

Компактный дизайн требует минимум места на производстве, обеспечивает быструю установку и простое управление, позволяя работать по принципу “ставь и режь”!

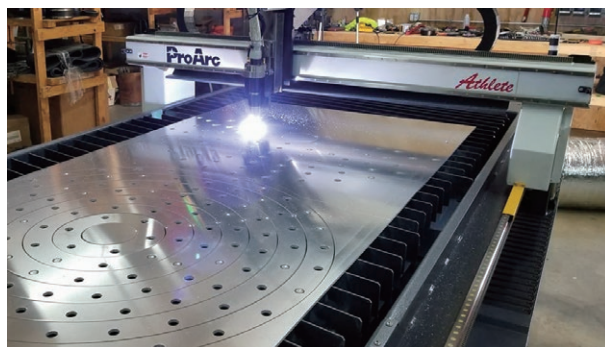

### Особенности

- Компактный дизайн “все в одном”.
- Выдающиеся качество и точность резки.
- Высокоэффективный вытяжной стол для резки.
- Легкая установка и быстрая подготовка машины к работе.
- Максимальная рабочая зона, при минимально занимаемой площади.



# ATHLETE

## Опции

- Автоматический контроль высоты резака ProArc
- Механический контроль резака
- Пневматический прижим металлического листа
- Лазерная указка для точного позиционирования
- Контроллер для газовой резки
- Защитные световые сенсоры
- Водяной стол с контролем уровня воды



- Фильтровентиляционная система от ProArc

## Консоль управления

Удобная панель, все органы управления



## Защитные сенсоры

Обеспечение безопасности персонала.



## Контроллер газа

Газовая резка до 50 мм с предварительным нагревом.

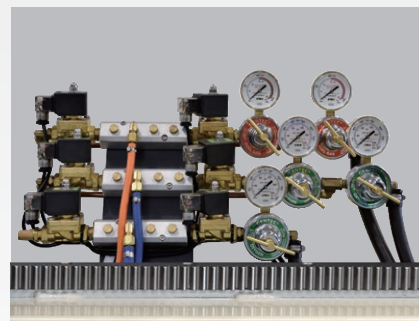

## Вытяжной стол

Высокая эффективность, вытяжка секциями.



## Водяной стол

Водяной стол с контролем уровня и шлакоборником.

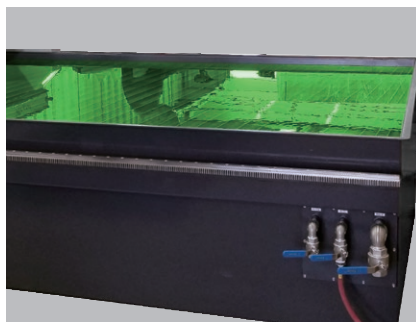

## Контроль высоты резака

Точный контроль высоты для быстрого позиционирования.

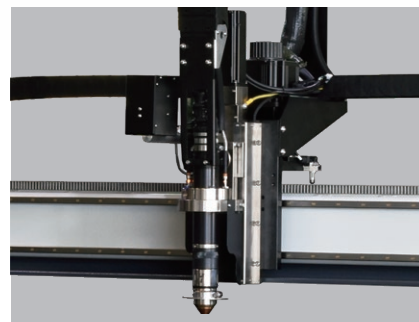

## Характеристики

Модель	Ед.	Athlete 15	Athlete 20	Athlete 25	Athlete 40
Входная мощность	~	AC 220 / 380V, 50/60Hz, 3 фазы			
Тип привода		Шестерня и рейка			
Тип перемещения		Двойные линейные направляющие			
Общая ширина (A)	мм	2,250	2,450	3,100	4,650
Общая высота (B)	мм	1,600	1,600	1,600	1,600
Общая длина (C)	мм	4,450 (7,550 <sup>*1</sup> )	4,450 (7,550 <sup>*1</sup> )	4,450 (7,550 <sup>*1</sup> )	3,300
Ширина резки (D)	мм	1,600	1,850	2,500	4,050
Длина резки (E)	мм	3,100 (6,200 <sup>*1</sup> )	3,100 (6,200 <sup>*1</sup> )	3,100 (6,200 <sup>*1</sup> )	2,030
Скорость резки	м/мин	16			
Скорость перемещения	м/мин	24			
Точность позиционирования	мм	+/-0.1			
Повторяемость	мм	+/-0.05			

\* Характеристики могут быть изменены без предварительного уведомления

\*1 Для Athlete 1560, Athlete 2060, Athlete 2560

## Размеры

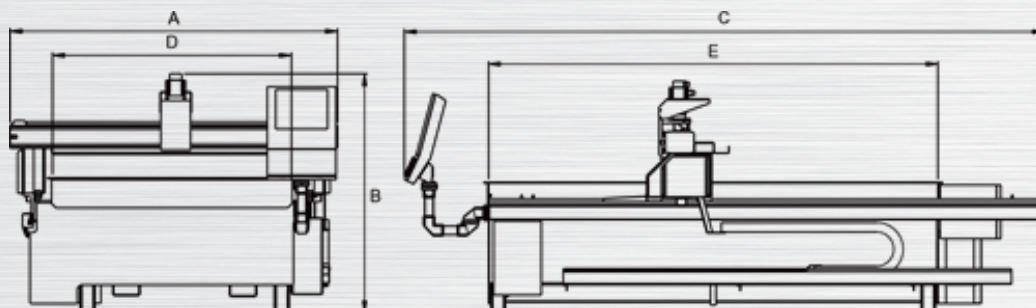

## UNITED PROARC CORPORATION

No.3 Gungye 10th Road, Pingjen Industrial Park, Pingjen Dist., Taoyuan City 32459, Taiwan

Тел: +886-3-4696600 Факс: +886-3-4694499 E-mail:sales1@proarc.com.tw

SD-4002ER