



MAGICUT

Станок для резки с ЧПУ

Надежность и простота в управлении

Лучшее решение с ЧПУ для увеличения производительности.

ProArc Magicut, компактная машина для резки с ЧПУ и 100% продолжительностью включения, идеально подходит для производств, которые планируют увеличить производительность. Жесткая и надежная конструкция Magicut позволяет достигать самых высоких показателей точности, которые соответствуют всем системам для резки от ProArc.



ЧПУ контроллер

- 15" монитор
- Многоязычный интерфейс
- USB порт
- Запоминание последней точки резки



MAGICUT

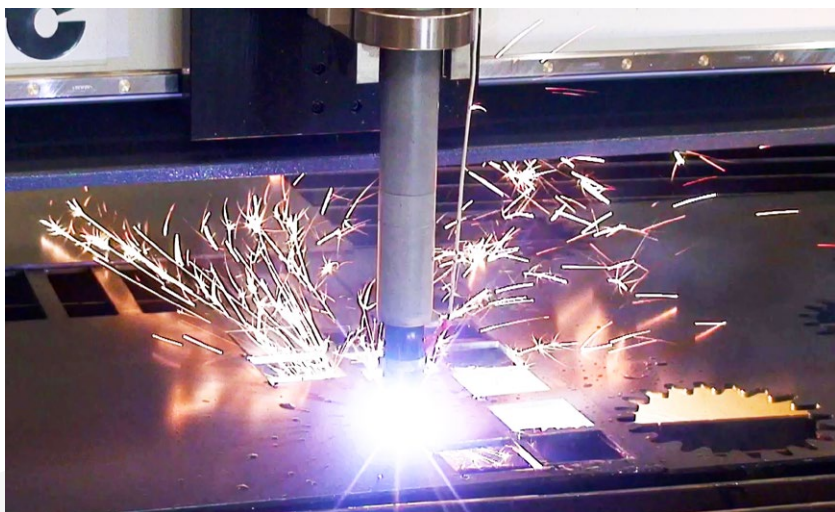

Опции

- Лазерный указатель
- Газовая резка:
50 мм максимально
- Программное обеспечение

Панель управления

Панель настройки ТНС, включение плазмы и кнопка аварийного стопа.



Сигнальная лампа

Визуальный сигнал включения, работы и возникновения ошибок.



Сервопривод

Сервоприводы с обратной связью для повышения точности перемещения.



Жесткая конструкция

Надежная структура стола, достигающая высокой точности резки.



Лазерная указка

Простое решение для точного позиционирования резака.

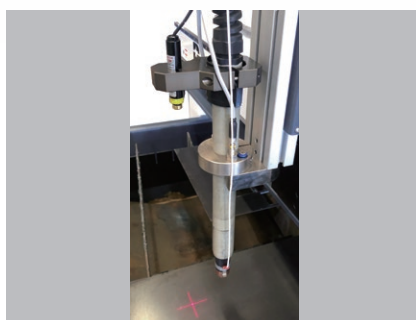

ТНС

Комбинированный с противоударной системой и индивидуальной настройкой.

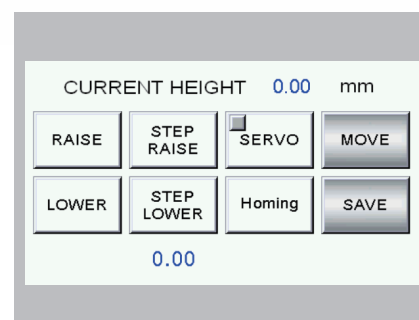

Технические характеристики

Model	Unit	Magicut 1212 (4' x 4')	Magicut 1224 (4' x 8')	Magicut 1530 (5' x 10')
Входная мощность	~	1 фаза, 200~220V 50/60 Hz, 20A		
Двигатель привода		Серводвигатель постоянного тока		
Тип привода		Высокоточные шестерня и рейка		
Тип перемещения		Двойные линейные направляющие		
Общая ширина (A)	мм	1,850	1,850	2,250
Общая высота (B)	мм	1,600	1,600	1,650
Общая длина (C)	мм	2,500	3,700	4,450
Ширина резки (D)	мм	1,250	1,250	1,600
Длина резки (E)	мм	1,250	2,450	3,100
Скорость резки	м/мин	8 (315 ipm)		
Холостая скорость	м/мин	12 (472 ipm)		
Точность позиц-рования	мм	± 0.1 (0.004")		
Повторяемость	мм	± 0.05 (0.002")		
Вес машины	кг	750	930	1,300

Примечание : по запросу доступны другие входные мощности.

Размеры

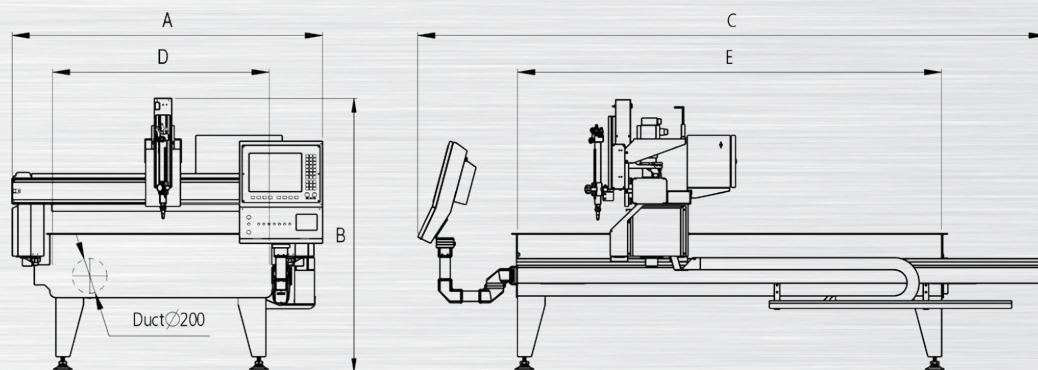

United ProArc Corporation

No.3 Gungye 10th Road, Pingjen Industrial Park, Pingjen Dist., Taoyuan City 32459, Taiwan

Тел: +886-3-4696600 Факс: +886-3-4694499 E-mail: sales1@proarc.com.tw

SD-4003GR