



CNC 切割機

**MAGICUT**

堅固耐用 / 操作簡易

# MAGICUT

## 最通用的 CNC 切割機，個人工作室或大型加工廠都適用

ProArc Magicut 有著結實、緊密的機身設計，是以最高的標準要求來設計製造入門級的 CNC 電離子切割機，非常適合初次跨入自動切割領域的公司。

不只堅固耐用，Magicut 同時具備 ProArc 所有切割設備的共有特色：精密、可靠與穩定。



### CNC 控制器

- 15 吋螢幕
- 多國語言選擇
- USB 接口
- 斷弧點回溯功能



# MAGICUT

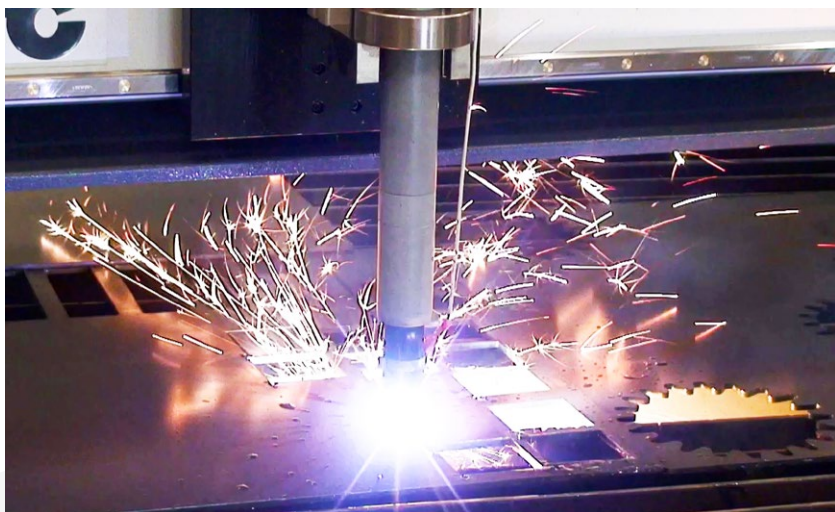

## 產品選配

- 雷射光點定位裝置
- 火焰切割槍炬：  
最厚可切 50mm
- 排版軟體

## OPC

THC 高度保持器設定面板，  
電離子開關和緊急停止按鈕



## 訊號提示燈

機台運行狀態顯示



## 伺服馬達傳動

閉迴路控制提供穩定的扭力  
與精密的位置控制



## 穩固的機身

扎實穩健的機身提供了更好  
的切割精度



## 雷射定位裝置

雷射定位裝置以確立槍炬當  
前位置

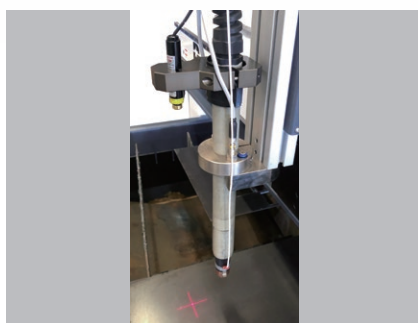

## THC

結合精密防撞裝置，IHS 功能  
的高度保持裝置，提供穩定、  
高品質的切割

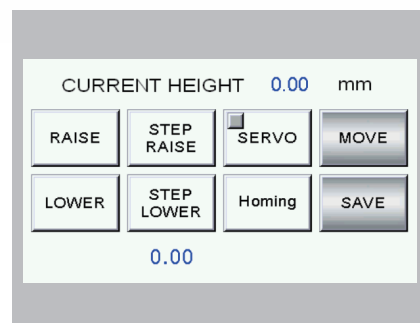

## 產品規格

型號	單位	Magicut 1212 (4' x 4')	Magicut 1224 (4' x 8')	Magicut 1530 (5' x 10')
入力電源	~	1 Phase 200~220V 50/60 Hz, 20A		
馬 達		AC 伺服馬達		
傳動方式		精密齒排齒輪傳動		
軌 道		精密線性滑軌		
機台全寬 (A)	mm	1,850	1,850	2,250
機台全高 (B)	mm	1,600	1,600	1,650
機台全長 (C)	mm	2,500	3,700	4,450
切割寬度 (D)	mm	1,250	1,250	1,600
切割長度 (E)	mm	1,250	2,450	3,100
切割速度	m/min	8 ( 315 ipm )		
移行速度	m/min	12 ( 472 ipm )		
定位精度	mm	± 0.1 ( 0.004" )		
重複精度	mm	± 0.05 ( 0.002" )		
重 量	kg	750	930	1,300

※ ProArc 保留變更以上規格的權利，並且不再另行公告

## 機台尺寸

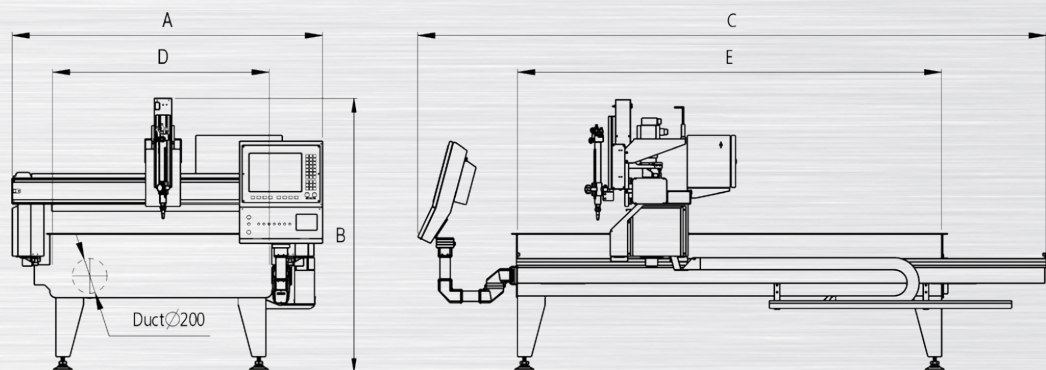

聯祥企業股份有限公司

324403 桃園市平鎮區平鎮工業區工業十路 3 號

Tel:886-3-4696600 Fax:886-3-4694499 E-mail:sales@proarc.com.tw

SD-4003G