



• С системой U-типа (E.Z.Arc)



• Со стойкой для горелки



• С системой U-типа + TL-101 (E.Z.Arc)

PT-200s

Сварочная система ServoArc

Сварочный позиционер (серво)

PT-200s

ProArc начал выпуск серво позиционера, компактного и умного PT-200s, который был специально сконструирован для автоматической сварки. Для контроля позиционером используется продвинутый и многофункциональный контроллер СВ-500 (серия ServoArc). С данным контроллером вы можете создавать свою базу программ для сварки, сокращая время на подготовку, при этом увеличивая производительность и качество свариваемой продукции.

Особенности

- Контроллер с четким сенсорным монитором
- Точность вращения: $\pm 0.1^\circ$
- Стабильная скорость вращения от 0.01 до 16 об/мин
- Угол наклона $0 \sim 120^\circ$, ручная настройка
- Напольная установка для удобной загрузки и выгрузки изделий
- Защита от высокочастотных помех
- Подача защитного газа через сквозное отверстие



Контроллер СВ-500

СВ-500 - это многофункциональный контроллер с простым управлением. Оптимизированный интерфейс делает управление интуитивно понятным для любого оператора.

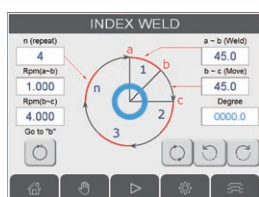
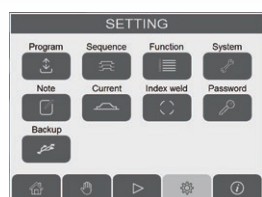
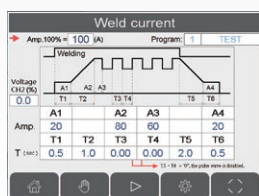
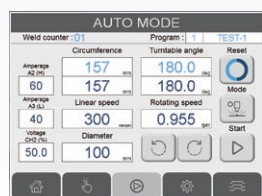

- Сенсорное управление
- Автоматический расчет скоростей вращения
- Настройки последовательности сварки
- Сохранение до 100 программ с данными о токе, диаметре, скорости и последовательности
- Возможность редактирования программ
- Многоязычный интерфейс: Русский, Английский, Китайский, Испанский, Немецкий, Японский языки

PT-200s

Держатели горелок

Стандартное исполнение

- TS-145

Оptionальное исполнение

- U-тип от E.Z.Arc

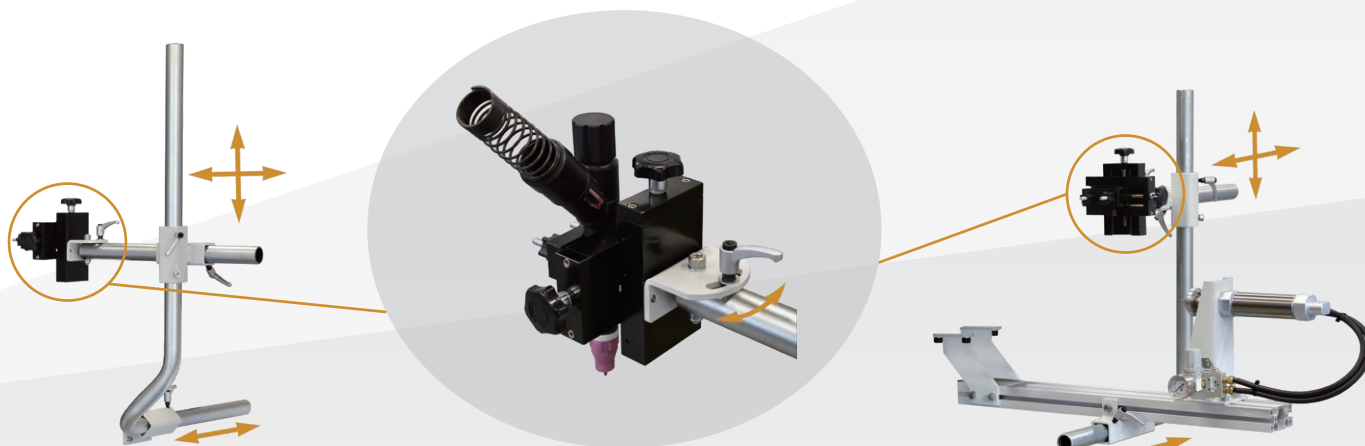

Опции

Кулачковые патроны



• PG-150

- PG-150, OD 4 ~ 150 мм
- PG-300, OD 4 ~ 300 мм

Блок колебаний



• WO-15

Пневматический подъемник



• TL-101, угол 30°

Защитное стекло

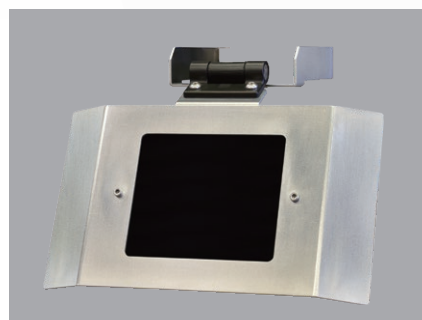

- SV-260

Роликовые опоры

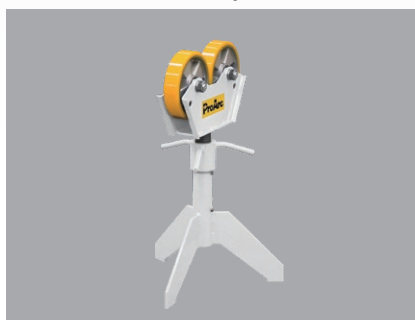

Характеристики

Модель	Ед	PT-200s
Входная мощность		1Ø 220ВАС 50/60Гц
Грузоподъемность (гориз/верт)	кг	200 / 130
Номинальный эксцентриситет (S)	мм	25
Скорость вращения	об/мин	0.01 ~ 16
Угол наклона	град	0 ~ 120°
Сварочный ток	амп	300
Общая длина (A)	мм	530
Общая ширина (B)	мм	315
Общая высота (C)	мм	690
От пола до центра вращения (D)	мм	600
Диаметр планшайбы (E)	мм	320
Сквозное отверстие	мм	Ø22
Размер зажимных болтов		M10
Вес позиционера	кг	45

※ Характеристики могут быть изменены без предварительного уведомления.

Размеры

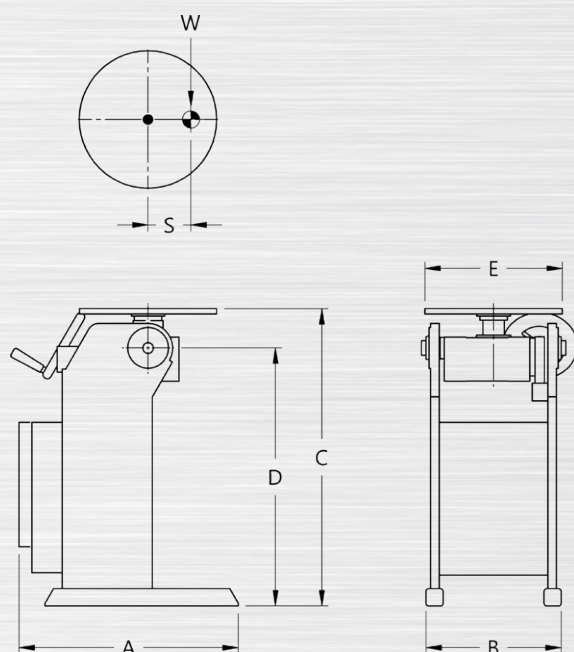

United ProArc Corporation

No.8 Gungye 2nd Road, Pingjen Industrial Park, Pingjen Dist., Taoyuan City 324403, Taiwan

Tel : 886-3-4696600 Fax : 886-3-4694499 E-mail : sales@proarc.com.tw