

ПРОСТОЕ И ЭФФЕКТИВНОЕ РЕШЕНИЕ

Позиционеры с гидравлическим подъёмом серии РТ-Н, производства ProArc, являются одним из лучших решений для позиционирования деталей от 1 до 5 тонн. Они широко применяются в судостроении, машиностроении, газо и нефтедобывающей промышленности. С возможностью вращения, наклона и подъёма детали, эти позиционеры намного ускоряют производительность при сварке различных деталей.



Особенности

- Позиционирование в различных положениях
- Экономия времени при сварке
- Простое управление
- Безопасность при работе

PT-H

Позиционирование в различных положениях

Гибкость в настройке детали для достижения самого оптимального положения для работы.

Экономия времени при сварке

Двигатель инверторного позволяет стабильно и точно вращать и наклонять деталь, позволяя получить сварочные швы хорошего качества. Это позволяет уменьшить время на дальнейшую обработку свариваемой детали.

Простое управление

Перемещения по трем осям происходят через дистанционный пульт управления. Для определения скорости вращения на контроллере имеется электронный монитор.



Безопасность превыше всего

Позиционер укомплектован автоблокировочными редукторами на вращении/наклоне и блокировочными клапанами на гидравлической системе

Применение

- Машиностроение
- Судостроение
- Газо и нефтепромышленность

Опции

- Педаль контроля скорости вращения
- 3х-кулачковые зажимные патроны
PG-500, OD 4 ~ 500 мм
PG-750, OD 15 ~ 750 мм
ID 100 ~ 750 мм

Характеристики

Модель	Ед	PT-1000H	PT-2000H	PT-3000H	PT-5000H
Входная мощность		AC 220В/380В, 50/60 Гц, 3 фазы			
Грузоподъемность (W)	кг	1,000	2,000	3,000	5,000
Центр тяжести (S)	мм	300	300	300	300
Центр эксцентриситета (R)	мм	200	300	200	200
Скорость вращения	об\мин	0.05 ~ 1.0	0.05 ~ 0.8	0.05 ~ 0.8	0.05 ~ 0.8
Угод наклона	град	0 ~ 135°			
Скорость наклона (0 ~ 135°)	сек	45	58	65	65
Сварочный ток	амп	600	1,200	1,200	1,200
Общая длина (A)	мм	1,780	2,110	2,650	3,000
Общая ширина (B)	мм	940	1,180	1,300	1,500
Общая высота (C)	мм	692 ~ 1,297	846 ~ 1,572	991 ~ 1,835	1,150 ~ 2,000
От центра до пола (D)	мм	600 ~ 1,205	720 ~ 1,446	850 ~ 1,695	1,000 ~ 1,850
Диаметр планшайбы (E)	мм	600	800	1,000	1,200
Сквозное отверстие	мм	Ø26	Ø35	Ø40	Ø40
Пилотное отверстие	мм	50 x 5	50 x 5	75 x 5	75 x 5
Болты для зажимов	мм	M12	M16	M20	M24
Вес позиционера	кг	920	1,400	2,700	3,500

※ Характеристики могут быть изменены без предварительного уведомления

Размеры

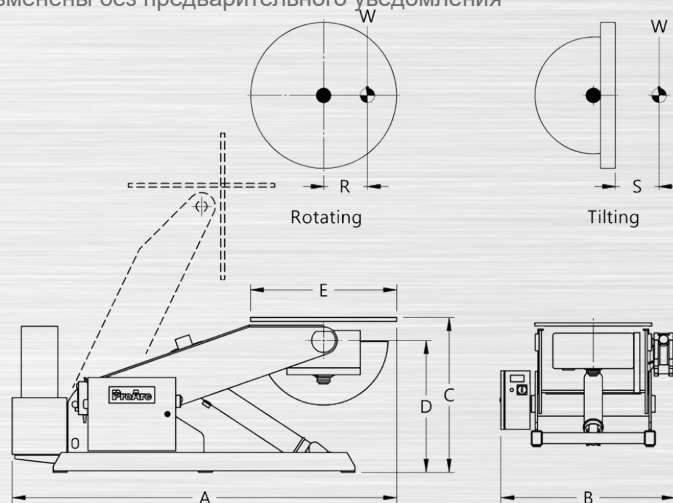

United ProArc Corporation

Tel : 886-3-4696600 Fax : 886-3-4694499 E-mail : sales@proarc.com.tw

No.8 Gungye 2nd Road, Pingjen Industrial Park, Pingjen Dist., Taoyuan City 324403, Taiwan

SD-4033R